



Descubren nuevas aplicaciones alimentarias del mucílago de la chía





Directorio UNAM

RECTORÍA

Dr. Enrique Luis Graue Wiechers
Rector

Dr. Leonardo Lomelí Vanegas
Secretario General

Dr. Luis Álvarez Icaza Longoria
Secretario Administrativo

Dra. Patricia Dolores Dávila Aranda
Secretaria de Desarrollo Institucional

Lic. Raúl Arcenio Aguilar Tamayo
**Secretario de Prevención, Atención
y Seguridad Universitaria**

Mtro. Hugo Concha Cantú
Abogado General

Mtro. Néstor Martínez Cristo
Director General de Comunicación Social

FES CUAUTITLÁN

Dr. David Quintanar Guerrero
Director

Dr. Benjamín Velasco Bejarano
Secretario General

Lic. Jaime Jiménez Cruz
Secretario Administrativo

I.A. Laura Margarita Cortazar Figueroa
**Secretaria de Evaluación y Desarrollo
de Estudios Profesionales**

Lic. José Ricardo Carbajal Guevara
Secretario de Atención a la Comunidad

Dra. Susana Elisa Mendoza Elvira
Secretaria de Posgrado e Investigación

I. A. Alfredo Álvarez Cárdenas
**Secretario de Planeación y Vinculación
Institucional**

Lic. Claudia Vanessa Joachin Bolaños
**Coordinadora de Comunicación
y Extensión Universitaria**

GACETA UNAM COMUNIDAD

Lic. Sandra Yazmín Sánchez Olvera
Jefa de Prensa y Difusión

Lic. María Dolores Elizondo Alvarado
Lic. Martha Guadalupe Díaz López
Aldair Yael Castillo Sánchez (servicio social)
Frida Alondra Guzmán Ortiz (servicio social)
Cobertura de eventos / Fotografía

Lic. Jennifer Aspeitia León
Diseño Editorial

Libni Jared Hernández Armenta
Corrección de estilo

Sandra Yazmín Sánchez Olvera
Edición

Víctor Hugo Torres Vargas
Servicio Social

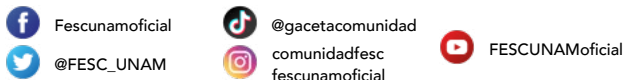

Gaceta UNAM Comunidad es el órgano informativo de la Facultad de Estudios Superiores Cuautitlán. Realizada por el Departamento de Prensa y Difusión de la Coordinación de Comunicación y Extensión Universitaria, tel. 5623 1814. Aparece los días 10 y 25 de cada mes en el sitio <http://gacetacomunidad.cuautitlan.unam.mx/>.

Comentarios, sugerencias y peticiones de revisión de información al correo electrónico: prensa@cuautitlan.unam.mx

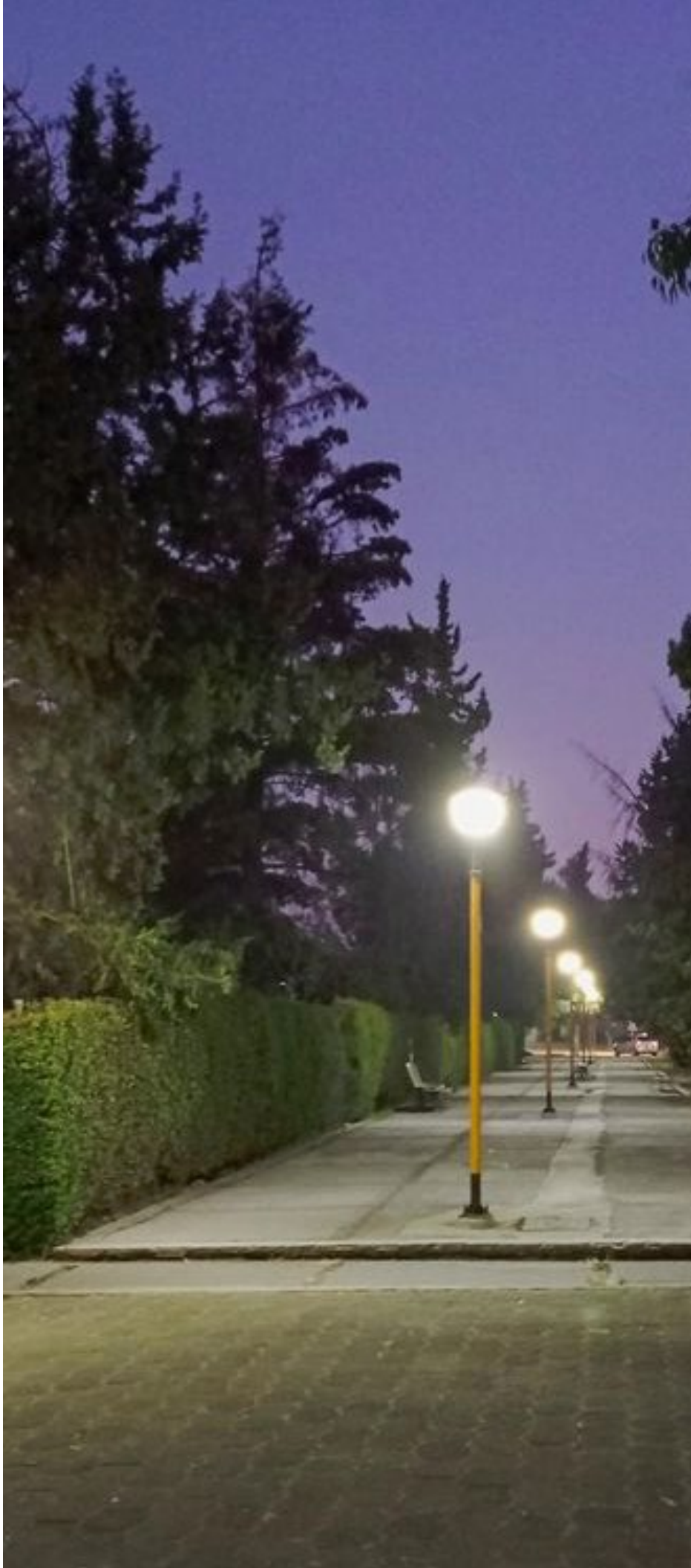

ÍNDICE

EDITORIAL

- 5 Sembrar semillas de conciencia para cosechar mejores sociedades

VIDA ACADÉMICA

- 6 Dedicar ciclo al manejo de reptiles
- 7 Académico comparte sus experiencias en mecatrónica y robótica
- 8 FES Cuautitlán presenta 16 producciones en el CINEDFEST
- 9 El Centro de Idiomas rinde homenaje póstumo al maestro Carlos César Jiménez
- 10 Egresan 13 tecnólogos de la FES Cuautitlán
- 12 Alumnos de la FES Cuautitlán se despiden para irse de intercambio
- 13 "Transformaciones y retos", un trabajo en redes
- 14 Estudiantes de MVZ se capacitan en la esquila

DIVULGACIÓN

- 15 Investigadores crean películas comestibles, recubrimientos y más tecnología con mucílago de chía

EXTRAMUROS

- 19 CBT Huehuetoca nombra "Dra. Susana Elisa Mendoza" a su laboratorio multidisciplinario
- 21 CBT San Andrés Jaltenco nombra "Dr. José de Jesús Olmos" a uno de sus laboratorios

CAMPUS

- 24 Presentan los resultados del SGC 2023-1

ESCENARIOS

- 25 Talleres culturales: una gran diversidad artística

Crédito de foto:
@arango_498



Sembrar semillas de conciencia para cosechar mejores sociedades

El sector primario siempre ha sido un área sensible para nuestro país, ya que existen divergencias sociales, económicas, productivas y políticas que impactan en mayor medida en la población rural, que siempre es la más afectada por las decisiones gubernamentales y los desastres de la naturaleza, los cuales se perciben a través del cambio climático.

Este sector, señaló el Instituto Nacional de Estadística y Geografía (INEGI) en 2022, tiene una Población Económicamente Activa (PEA) de más de 7.5 millones de personas y más del 95% de la superficie nacional se considera área rural que presenta desigualdades en lo social, económico y tecnológico.

Ante escenarios desalentadores, el agro mexicano siempre se ha visto desde un enfoque social. Sin embargo, a pesar de las luchas agrarias que históricamente han acontecido, la población rural sigue teniendo carencias que deben ser subsanadas.

Frente a este reto nace la carrera de Ingeniería Agrícola en el año de 1976, originándose así la primera licenciatura de la UNAM directamente relacionada con el agro, la atención específica a las necesidades campesinas y la explotación de los recursos del país. En los primeros años de su creación, la licenciatura tuvo una demanda importante, atendiendo una matrícula estudiantil con una fuerte vocación de servicio y un férreo deseo de resolver la problemática agraria de México.

No obstante, en la última década del siglo XX, el alumnado que ingresó a las escuelas de Agronomía se redujo considerablemente a consecuencia de diversas situaciones: los efectos de la política en materia agraria, específicamente los

cambios realizados al artículo 27 constitucional y el mandato de carteras vencidas, que generó la falta de fluidez de capitales en los sistemas de producción, la venta de la tierra y el abandono del campo.

Con el nuevo milenio comenzó el fortalecimiento de la tecnología en los sistemas de producción agrícola, los tratados comerciales se consolidaron y el sector primario cobró relevancia en la participación del Producto Interno Bruto (PIB) nacional, a través de la exportación creciente de productos del campo.

Pese a esto, gran parte de la superficie agrícola sigue con deficiencia y el crecimiento de las grandes urbes disminuye los suelos con vocación agrícola. Además, el uso irracional de los recursos naturales ha generado deforestación, abatimiento de mantos freáticos y erosión de la tierra, aunado a la aplicación de paquetes tecnológicos sin la asesoría técnica adecuada.

En medio de este contexto se encuentra el quehacer del Ingeniero Agrícola, para el cual es indispensable la formación multi e interdisciplinaria que le permitan al egresado afrontar los retos desde distintos ángulos.

Por eso, la carrera tiene un plan de estudios con un componente social y administrativo, así como asignaturas químicas, biológicas y de ingeniería, para poder afrontar los problemas del sector con ética, responsabilidad y un gran sentido del aprovechamiento sustentable de los recursos, capaz de disminuir el deterioro ambiental, generar el progreso de la población y coadyuvar al desarrollo del sector primario, a través del crecimiento social y económico de la población rural del país. **C**

Mtro. Juan Roberto Guerrero Agama
Coordinador de Ingeniería Agrícola

Dedican ciclo al manejo de reptiles

María Dolores Elizondo Alvarado
Martha Guadalupe Díaz López

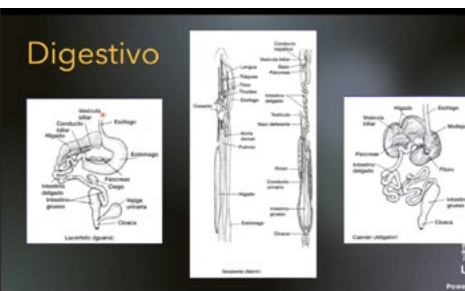

El Departamento de Ciencias Pecuarias celebró de manera virtual el ciclo de conferencias *Manejo y medicina en reptiles*. Para inaugurar la actividad, la MVZ Fabiola Pineda Ramírez, jefa de la Sección de Clínicas y Cirugía, agradeció la labor de los organizadores para fortalecer y ampliar los conocimientos sobre estas especies.

En la primera charla “Anatomía básica de reptiles”, la doctora Samantha Jardón Xicotencatl, profesora e investigadora de la Facultad, reveló que la palabra reptil proviene del latín *reptilis*, que se refiere a aquellos animales que se arrastran. Los describió como vertebrados cubiertos casi en su totalidad de escamas epidérmicas de queratina, las cuales les dan un aspecto seco y duro.

La especialista detalló que entre éstas se les forma un ángulo basal, de gran importancia anatómica porque es la zona ideal para la administración de fármacos, aunque también es un área idónea para alojar parásitos, por lo que se requiere un cuidado especial. Otra de las estructuras especiales que mencionó fueron los osteodermos, placas óseas que están en la piel y que cumplen una función de protección y termorregulación.

Durante la ponencia “Antibiotic Therapy in Reptiles”, el doctor Douglas Mader, médico veterinario especialista y autor de tres libros, indicó que existen 13,000 especies de reptiles ectotermos, una característica importante para regular la temperatura corporal de cada animal. Una recomendación fundamental para su tratamiento es mantener su calidez porque esto ayudará a su sistema inmune y reducirá la dosis de medicina, ya que la absorberá más rápido.

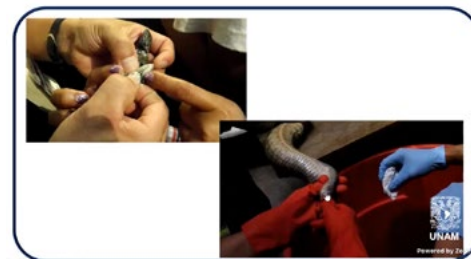

Luego, en “Recolección y evaluación de semen de reptiles”, el maestro José Antonio Sandoval Zárate, académico de la Facultad de Medicina Veterinaria y Zootecnia (FMVZ), expresó que este ejercicio es un proceso complejo pues muchas de estas especies se encuentran amenazadas como consecuencia de la falta de programas de reproducción que coadyuven a su conservación, así como de la nula existencia de protocolos para su obtención y evaluación del esperma.

Entre las técnicas mencionadas para este fin, el experto recomendó el masaje celómico para serpientes y lagartijas, que consiste en frotar el tercio caudal ventral de la cavidad celómica, usando una ligera presión digital en una dirección caudoventral. También, habló del masaje fálico para cocodrilos, el cual debe hacerse bajo sedación o restricción física, colocándolo en decúbito ventral para extraer el falo del proctodeo usando un dedo enguantado y manipular hasta que se observe la muestra en surco espermático.

Para cerrar el ciclo, el MVZ Erick Cortés Bravo, responsable técnico de la Colección herpetológica en el Museo viviente Puebla, habló sobre “Bienestar animal en reptiles”, señalando que se refiere a una relación armoniosa del animal con el medio, donde los estados físicos y psicológicos de la especie juegan un papel primordial. **C**

Académico comparte sus experiencias en mecatrónica y robótica

María Dolores Elizondo Alvarado

Diseño de sistemas mecatrónicos

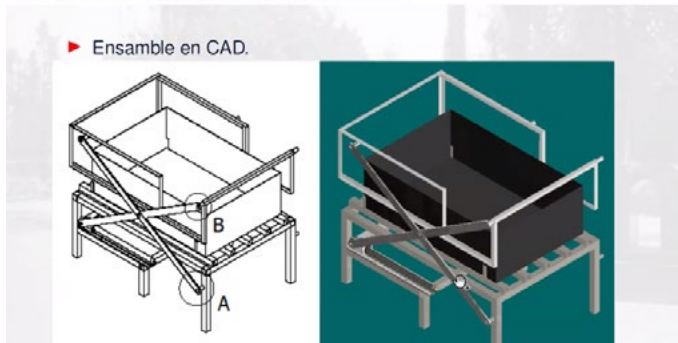

Construcción de sistemas mecatrónicos

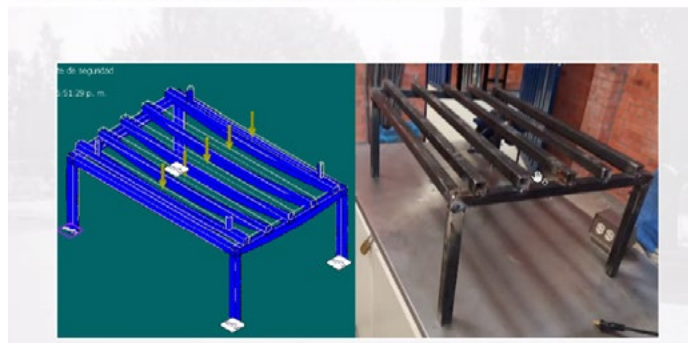

Dentro de las actividades organizadas por el Colegio de Técnicos Académicos de la FES Cuautitlán y con la finalidad de difundir el quehacer de este gremio, se realizó la conferencia “¡Diseño mecatrónico de prototipos y robots móviles!”, presidida por el doctor Raúl Dalí Cruz Morales, docente de la Facultad.

Para comenzar, el ponente señaló que durante su charla presentaría diversos prototipos realizados en la Facultad y en colaboración con otras instituciones, los cuales se han desarrollado como parte de sus líneas de investigación en control de sistemas electromecánicos, automatización de sistemas mecatrónicos y robótica móvil+ visión artificial.

La primera propuesta que el académico presentó surgió por petición de la industria cárnica, que solicitó la unión de dos procesos (inoculación y empaque), para evitar la contaminación cruzada y eficientizar el tiempo. Aunado a ello se buscó controlar la temperatura y tener la visualización de las variables.

El expositor relató que para realizar el primer prototipo se consideró el material necesario para las estructuras (acero inoxidable grado alimenticio). Luego, se llevó a cabo un análisis de esfuerzos y todo se ensambló de manera virtual a través de diseño y dibujo asistido por computadora (CADD). Tras realizar todo lo anterior, se hizo la medición, el corte, el ensamble y la soldadura de las partes.

El segundo proyecto se enfocó en la robótica móvil y contó con colaboraciones de la Universidad Politécnica de Atlacomulco y el Centro de Asimilación Tecnológica (CAT). El fin de éste fue mejorar la forma de transporte no sólo de personas sino de materiales, tanto en el ámbito público como al interior de las fábricas. Además de controlar la

distancia y el tiempo de separación entre los vehículos, así como su estabilidad en la cadena de formación, esto es, que el convoy no se pierda, se salga o choque.

Aseguró, que la naturaleza es el mejor medio para obtener información sobre los tipos de formaciones: observar lo que ocurre con los rebaños, las aves y los bancos de peces. Después, el experto habló de los tipos de formaciones, como la de estructura virtual que permite mover vehículos independientes de una forma que parezca que se encuentran anclados físicamente, la de sincronización que posibilita los cambios en una estructura para librar posibles obstáculos y la del tipo líder-seguidor, un esquema clásico que permite largas cadenas.

Finalmente, la última propuesta de la que habló fue la de realizar un robot móvil uniclo que pueda volverse omnidireccional a partir de cambios mínimos y rápidos que no afecten la electrónica ni la estructura de su base. Su fabricación fue hecha mediante un diseño electrónico y en Anotación Combinada: Agotamiento Dependiente (CADD, por sus siglas en inglés).

Una de las particularidades de estos modelos es la forma de sus ruedas, las cuales se construyen por medio de una impresora 3D para facilitar el movimiento hacia cualquier dirección sin necesidad de hacer maniobras bruscas, explicó. **C**



FES Cuautitlán presenta 16 producciones en el CINEDFEST

María Dolores Elizondo Alvarado

A 10 años de acercar el lenguaje audiovisual a las aulas e introducir el séptimo arte como una herramienta didáctica en la academia, el Festival Educativo de Cine (CINEDFEST) presentó 16 cortometrajes de los alumnos de la licenciatura en Diseño y Comunicación Visual (DCV), de las asignaturas "Arte Precolombino" (grupo 2203) y "Arte Contemporáneo" (grupo 2602).

Esta edición contó con un repertorio de 560 cortometrajes que se dividieron en cinco categorías (Canarias, Península, Universidades y Escuelas de Cine e Internacional), en las que se incluyó a la Máxima Casa de Estudios del país, institución de educación superior participante y afiliada.

Con la intención de exhibir los proyectos se llevó a cabo una ceremonia de gala en la Fílmoteca de la UNAM, donde se entregó un reconocimiento a los creadores, quienes disfrutaron de la muestra en compañía del público en general, familiares y amigos.

De acuerdo con la doctora Alma Elisa Delgado Coellar, profesora de dichas asignaturas y promotora de la actividad, los cortometrajes fueron promocionados mediante un cartel, el cual fue elaborado a lo largo del semestre, con el objetivo de reforzar algunos temas relacionados con Historia del Arte.

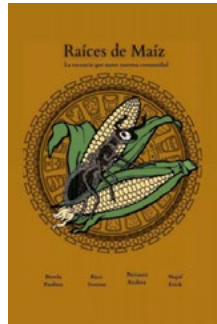

Algunos de los cortometrajes de los universitarios fueron "Alegoría a la libertad", "El afilador de cuchillos", "Bauhaus, la escuela que revolucionó al mundo", "El cine expresionista alemán y el joven manos de tijeras", "Cuerpo, arte, movimiento y vanguardia", "Frantisek Kupka", "Un impresionante viaje en el tiempo: a través de los ojos feministas de Cassatt" y "La mujer del bosque: Remedios Varo", entre otros.

"En sus creaciones los estudiantes mostraron su dominio y conocimientos sobre teoría de la imagen, fotografía, producción audiovisual, así como sus destrezas para realizar una investigación de calidad", puntualizó la doctora Delgado, quien también enfatizó que para las siguientes ediciones extenderá la invitación a colegas y miembros de la comunidad universitaria, ya que hasta ahora se ha comprobado que los trabajos pueden realizarse con recursos al alcance de la mano y equipos muy básicos.

Es importante mencionar que la primera multidisciplinaria fue la única Facultad de Estudios Superiores que participó con un número significativo de propuestas. Otro punto que destacó fue que durante este ejercicio los universitarios expresaron su interés por reivindicar el papel de la mujer en la sociedad, como en el audiovisual "Los grandes del muralismo mexicano y... ¿Aurora Reyes?", una artista poco conocida y olvidada por la historia.

Al concluir el festival, la modalidad "Sección universidad y escuelas de cine" será galardonada con tres premios únicos e independientes, dos designados por un jurado internacional y otro se otorgará al corto más votado a través del portal de CINEDFEST. **C**



Para ver los cortometrajes ingresa a

<https://www.cinedfest.com/index.php/ver-cortos/cortos-2023>

El Centro de Idiomas rinde homenaje póstumo al maestro Carlos César Jiménez

Martha Guadalupe Díaz López



Familiares, amigos e integrantes del Centro de Idiomas (CI) de la FES Cuautitlán se reunieron en el Auditorio “Dr. Jaime Keller Torres” para rendir un homenaje póstumo al maestro Carlos César Jiménez, filósofo y académico de esta área por 20 años.

El licenciado Edgar Omar Ordoñez Galindo, coordinador del CI, dio la bienvenida y agradeció la asistencia de todas las personas que se congregaron ahí. De igual forma, reconoció a los profesores que organizaron la actividad, “esta tarde estamos aquí para recordar formal y profesionalmente a Carlos César, quien fue miembro de nuestra comunidad”.

Posteriormente, el físico José de Jesús Cruz Guzmán, académico de la Facultad, narró que lo conoció en 1999, casi al final de la huelga, cuando rectoría convocó a todas las entidades académicas de la UNAM. El maestro Jiménez asistió como representante de dicha área para leer un documento que enseguida entregó al doctor Juan Ramón de la Fuente, entonces rector. “De su bolsillo sacó un bolígrafo y le pidió que le firmara de recibido”, una anécdota que provocó la risa de los asistentes.

Además, comentó que meses después empezaron a trabajar juntos en proyectos dirigidos por el doctor Zbigniew Oziewicz, cuyo objetivo fue conjugar el cálculo gráfico con la teoría de categorías en áreas multidisciplinarias. La misión del homenajeado fue enfocada a resolver problemas de lógica y lenguaje. Asimismo, se refirió al intelecto del filósofo, “su espectro de conocimientos era muy amplio, me atrevería a decir que universal y siempre lo hizo con gran facilidad”.



Más adelante, el profesor José Luis Sánchez García, habló sobre las “Estructuras Dinámicas del Significado”, una cátedra de investigación que el maestro Jiménez desarrolló junto a otros académicos para contribuir a la integración de las ciencias exactas con las humanidades a través del estudio del lenguaje. Mediante los resultados obtenidos mejoraron la elaboración de instrumentos de evaluación del CI, coadyuvaron a agilizar procesos de traducción especializada y enriquecieron la formación de los docentes de lenguas.

En la ceremonia también participó el “Dueto Cimarrón”, compuesto por María Teresa Sánchez García y Raymundo Hernández Martínez, quienes con violín y saxofón ejecutaron algunos de los temas que gustaban al maestro César, como “En la ciudad de la Furia”, “Cruz de Navajas”, “Te amaré” y “Las Flores”.

Entre canciones, la intérprete rememoró algunas de las conversaciones que mantuvo con dicho profesor del CI, sobre ciencia y arte, incluso antes de que ella decidiera su profesión. Con una gran sonrisa en el rostro, admitió que en ocasiones pelearon porque él era fan de “Soda Stereo” y ella de “Héroes del Silencio”. También recordó las noches de karaoke que tuvieron y relató que él siempre eligió “Morena mía”, pese a ser una pieza difícil de cantar, “¡nos divertíamos mucho!”, aseveró. El merecido homenaje concluyó entre aplausos. **C**

Egresan 13 tecnólogos de la FES Cuautitlán

María Dolores Elizondo Alvarado

En el Auditorio “Dr. Jaime Keller Torres”, autoridades de la Facultad encabezaron la ceremonia de entrega de diplomas a 13 de egresados de la Licenciatura en Tecnología, de las generaciones 2017, 2018, 2019 y 2020, quienes acudieron al llamado seguidos de familiares, amigos y profesores.

Acompañado del doctor Benjamín Velasco Bejarano, secretario general y del licenciado José Ricardo Carbajal Guevara, secretario de Atención a la Comunidad, el doctor David Quintanar Guerrero, director de la FES Cuautitlán, reconoció la dedicación de los egresados y las familias que los apoyaron a lo largo de este proceso.

Asimismo, recordó que esta carrera es una de las más pequeñas dentro de la primera multidisciplinaria; no obstante, durante su formación, los futuros licenciados adquieren habilidades en distintas disciplinas y un amplio espectro de conocimientos que habrán de facilitarles la resolución de problemas tecnológicos con inclinación a la interdisciplina y la interacción.

Luego, en representación de los graduados, Arianna Isamar Rodríguez Ceja, egresada de la generación 2019, tomó la palabra para agradecer a quienes hicieron posible este logro y a sus compañeros les dijo, “decidimos estudiar una carrera que pocos conocen y somos parte de un grupo selecto, pues nuestra visión es diferente a la de los demás. Todavía recuerdo mis primeros días pensando cómo se supone que voy a encajar aquí y hoy no me imagino en ningún otro lugar”.



Detalló que tras concluir esta etapa descubrió que los tecnólogos no deben ser expertos en un área académica para dar resultados, necesitan ser autodidactas, comprometidos, responsables, constantes, entregados y sobre todo apasionados.

Por su parte, la maestra Adela Huitrón González, académica de esta carrera, se dirigió a los laureados y les recordó la misión de su licenciatura “Tecnología se consolida como una muestra de estudiantes cuyo propósito profesional excede los estándares triviales históricamente conocidos. Se integra de individuos con sentido introspectivo ampliamente desarrollado, con capacidad cognitiva plausible de análisis y formulación de datos, creación de instrumentación, de dispositivos, técnicas y metodolo-

gías, bajo un marco científico de manifestaciones tangibles del campo tecnológico”.

Del mismo modo, aseguró que la sociedad necesita de integrantes que subsanen el deterioro que se padece actualmente, personas que prioricen la calma y los pensamientos constructivos en un ambiente caótico, que se conduzcan con ética, profesionalismo, responsabilidad e integridad en sus actos personales y colectivos.

Por último, la ingeniera Laura Margarita Cortázar Figueroa, secretaria de Evaluación y Desarrollo de Estudios Profesionales, pidió a los próximos licenciados atesorar las enseñanzas adquiridas y seguir formándose en beneficio de la sociedad y de su alma máter. **C**



¿Quiénes somos?



Somos personal académico con el nombramiento de Técnicos Académicos que trabajamos en igualdad de condiciones, de manera organizada, libre y respetuosa.

¿Qué hacemos?

- Procuramos la superación académica de los miembros.
- Fomentamos la difusión del conocimiento y de nuestro trabajo en la comunidad universitaria.
- Generamos un espacio de reflexión para discutir y opinar sobre temas de interés para los Técnicos Académicos y la comunidad universitaria.
- Promovemos actividades culturales y recreativas para lograr un mayor acercamiento entre los miembros del Colegio.



Colegio de Técnicos Académicos FES Cuautitlán

Nuestros logros

Congresos nacionales, cursos de actualización y formación en herramientas digitales para la docencia, cursos para estudiantes y mucho más que puedes ver en la página: <https://tecnicosacademicos.cuautitlan.unam.mx/>



Formar parte del Colegio te permite:



- Conocer el trabajo de todos los técnicos académicos que colaboramos en los distintos ámbitos de la vida universitaria en la Facultad.
- Participar en las asambleas donde definimos acciones para actualizarnos y lograr la superación académica.
- Formar parte de comités y subcomités que organizan las actividades académicas, culturales y de esparcimiento.
- Hacer visible el trabajo y las actividades académicas que desarrollamos en nuestro ámbito laboral.



Si deseas afiliarte al Colegio, puedes hacerlo en: <https://tecnicosacademicos.cuautitlan.unam.mx/inscripcion/index.html>





Alumnos de la FES Cuautitlán se despiden para irse de intercambio

Aldair Yael Castillo Sánchez

En una emotiva ceremonia llevada a cabo en el Auditorio “Dr. Jaime Keller Torres”, autoridades despidieron a un grupo de 13 estudiantes destacados que partirán hacia diversos destinos nacionales e internacionales, al ser beneficiados con la “Beca de Movilidad”, para el semestre 2024-1.

La celebración contó con la presencia de distinguidos miembros de la comunidad universitaria, entre los que se encontraron el doctor David Quintanar Guerrero, director de la Facultad; el doctor Benjamín Velasco Bejarano, secretario General; la licenciada Ivet Briseño Capulín, coordinadora de Intercambio y Cooperación Académica, y la doctora María Guadalupe Calderón, jefa de la Unidad de Administración Escolar.

En la inauguración, el doctor Quintanar felicitó a los alumnos por este significativo logro y los alentó a disfrutar al máximo de su experiencia, representando de manera ejemplar a la UNAM en el extranjero. Asimismo, resaltó la importancia de la internacionalización académica y cómo estos intercambios fortalecen la formación integral de los estudiantes.

Posteriormente, la licenciada Briseño ofreció una plática motivadora e instructiva en la que recordó a los alumnos los trámites e indicaciones más importantes que deben tener presentes durante su estancia. Su intervención fue de gran utilidad para los estudiantes que recibieron consejos prácticos, así como orientación sobre los retos y las oportunidades que encontrarán en esta nueva aventura.

Al acto también asistieron universitarios que previamente fueron beneficiarios del programa. En su participación compartieron consejos basados en sus propias vivencias, sus testimonios sirvieron de inspiración para la nueva generación. Éste fue el caso de Patricia Moreno y Esteban Blancas, quienes estudiaron un semestre en la Universidad Autónoma de Baja California (UABC) y la Universidad de Basilea en Argentina, respectivamente. Durante su charla expresaron su emoción y gratitud, ya que este hecho les permitió expandir sus horizontes académicos y culturales.

Para concluir, la coordinadora de Intercambio y Cooperación Académica manifestó su orgullo y felicidad por estos 13 estudiantes que representarán a la UNAM en destinos como España, Estados Unidos, Japón y Suiza, reafirmando así el compromiso de la Facultad para fomentar y enriquecer la formación académica. Finalmente, se unieron en una fotografía generacional frente a las “Alas de libertad”, para inmortalizar el momento. **C**



“Transformaciones y retos”, un trabajo en redes

Frida Alondra Guzmán Ortiz

En días anteriores, el Seminario Interdisciplinario de Arte y Diseño encabezó un encuentro virtual para presentar los tomos uno y dos del libro “Transformaciones y retos de la educación en las artes y los diseños”, los cuales son producto de un trabajo interinstitucional enfocado a la investigación de las humanidades.

A cargo de la maestra Huberta Márquez Villeda, académica de la licenciatura de Diseño y Comunicación Visual (DCV) de la FES Cuautitlán, se llevó a cabo una exposición en la que se mencionaron todos los participantes y las instituciones académicas que hicieron posible la realización de la obra. Asimismo, el ingeniero Alfredo Álvarez Cárdenas, secretario de Planeación y Vinculación Institucional de la Facultad, dio la bienvenida y compartió sus agradecimientos.

Seguido de esto, la doctora Daniela Velázquez Ruíz, docente de la Universidad Autónoma del Estado de México (UAEMEX), habló sobre los inicios del proyecto, refiriéndose al *Primer Simposio Internacional sobre Educación en Artes y Diseño, “Diálogos sobre las transformaciones y los retos en el contexto de la complejidad”* celebrado de manera híbrida en el año 2022.

Comentó que diversas universidades colaboraron sobre ejes de trabajo enfocados en las diferentes perspectivas de la educación en las Artes y el Diseño, los procesos pedagógicos, la flexibilidad, el currículo y la enseñanza de estas disciplinas en el marco de la cultura digital, dando así la gestión del material de investigación presentado.

Continuando con la presentación de los tomos, la doctora Georgina Ramírez Sandoval, representante del Departamento de Investigación y Conocimiento de la Universidad Autónoma Metropolitana (UAM), unidad Azcapotzalco, mencionó el interés de las artes, como estrategia, para potenciarse críticamente ante las circunstancias de la comunidad y su desarrollo en diversos contextos, así como lo fue durante el confinamiento.

Por su parte, el doctor Ricardo López León, profesor de la Universidad Autónoma de Aguascalientes (UAA), recaló lo fundamental que es el trabajo en redes para

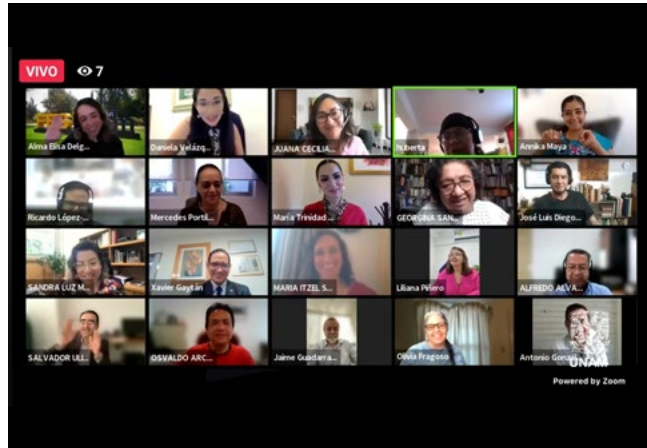

comprender los retos actuales conforme a la creación de pedagogías a partir de disciplinas enfocadas a Arte y el Diseño.

Aunado a esto, la doctora María de las Mercedes Portilla Luja, secretaria de Difusión Cultural de la Universidad Autónoma del Estado de México (UAEMEX), enfatizó cómo a partir de diversos puntos de vista y ámbitos interdisciplinarios es posible generar alianzas, conversatorios de divulgación y formación del conocimiento de manera activa, en favor de la productividad en la investigación.

Posteriormente, la arquitecta Juana Cecilia Angeles Cañedo, de la UAM Azcapotzalco, agradeció en nombre de las coordinadoras por el trabajo realizado, remarcando la importancia de esta labor para reconocer de manera interdisciplinaria las prácticas que permitan resolver problemáticas sociales. Para el cierre de la presentación, el maestro Salvador Islas Barajas, titular de la División de Ciencias y Artes para el Diseño, de la misma institución, motivó a seguir impulsando este tipo de proyectos que dan apertura al estudio de las humanidades.

Finalmente, la doctora Alma Elisa Delgado Coellar, académica de la FES Cuautitlán, agradeció a todos los participantes dando una reflexión sobre el esfuerzo y los retos que implica hacer proyectos de investigación en redes, pues su impacto puede ser realmente significativo dentro y fuera de las aulas. Además, invitó al público a consultar el material en los repositorios de las distintas Facultades. **C**

Estudiantes de MVZ se capacitan en la esquila

Martha Guadalupe Díaz López

Por primera vez, con apoyo del Centro Enseñanza e Investigación y Extensión en Producción Ovina (CEIEPO), de la Facultad de Medicina Veterinaria y Zootecnia (FMVZ), el Centro de Enseñanza Agropecuaria (CEA) llevó a cabo el primer "Curso de Esquila", dictado por los MVZ Ricardo Hernández Arriaga y César Tapia Rodríguez, académicos del CEIEPO.

En el acto inaugural el doctor Víctor Manuel Díaz Sánchez, jefe del CEA, destacó que esta capacitación es trascendental para la multidisciplinaria porque es un referente en la producción de ovinos y caprinos. Además, recalcó "nos sentimos orgullosos de fortalecer este nicho, más porque el Estado de México, la Ciudad de México e Hidalgo tienen la mayor población de borregos en el país".

El Auditorio de MVZ fue la sede donde se abordó la teoría. Ahí, el MVZ Hernández definió a la esquila como el acto de remover la lana de los ovinos ocasionando un daño mínimo al animal y al vellón, añadió que se puede realizar de forma completa o parcial. Por ejemplo, se hace en la cara para limpiar la visión, en la región perianal para evitar infecciones y en la mamaria para facilitar la alimentación de las crías.



Otra sugerencia fue lubricar el equipo constantemente y afilar dos veces la navaja y una el peine por cada 35 ovejas esquiladas.

Más adelante, enfatizó que es primordial planear la actividad y tomar en cuenta el clima, pues es preferible realizarla en época de calor, a menos que se disponga de un espacio para resguardar a las ovejas en temporadas de lluvias y de frío. Asimismo, subrayó que es conveniente tener un lugar adecuado para la esquila, pues de esta manera se agiliza la labor y se obtiene lana limpia, se mejora la manipulación del animal y se cuida el equipo.

La capacitación enfocada a la práctica se llevó a cabo en los corrales del CEA, donde el MVZ César Tapia realizó la esquila para que los alumnos apreciaran tanto el orden como la forma de sujetar al borrego, esto es con las piernas para que el brazo que quede libre pueda tener una posición adecuada y optimizar la labor. Los especialistas también les enseñaron a armar la máquina y los aconsejaron sobre la mejor forma de lavar y lubricar sus componentes. **C**



En relación con el equipo, precisó que debe estar bien armado y tener filo para realizar el trabajo sin dificultades. De este modo enlistó diversas recomendaciones: elegir un peine acorde al dominio de la práctica y al animal que se va a manejar, ya que existen diferentes modelos. Revisar el balance, apretar el peine con buena tensión y verificar que no sobresalga de las partes laterales de la máquina.

Investigadores crean películas comestibles, recubrimientos y más tecnología con mucílago de chía

Martha Guadalupe Díaz López

Conforme al estudio “Descubriendo el paisaje nutricional de los alimentos”, publicado en la revista científica “PLOS ONE”, el quinto alimento más nutritivo del mundo es la semilla de chía (*Salvia hispanica* L.), una especie nativa de México que se consume desde la época precolombina; sin embargo, su producción fue desplazada por los cultivos que trajeron los españoles.

De este modo la FES Cuautitlán fomenta el aprovechamiento integral de la planta



*Fuente: Loreto A. Muñoz, Angel Cobos, Olga Díaz & José Miguel Aguilera (2013) Chia Seed (*Salvia hispanica*): An Ancient Grain and a New Functional Food, *Food Reviews International*, 29:4, 394-408, DOI: 10.1080/87559129.2013.818014



En la actualidad, ha tenido un repunte gracias a sus beneficios a la salud; no obstante, es necesario aumentar su producción, promover su consumo y sus aplicaciones. Para dar respuesta a esta necesidad los doctores Elsa Gutiérrez Cortez y José Luis Sánchez Millán y la maestra Frida Rosalía Cornejo García, investigadores de la FES Cuautitlán, trabajan desde la cosecha hasta su aprovechamiento integral.

Su propuesta comienza con la siembra de la planta mediante un sistema de producción sin fertilización ni otro riego que el de la primera lluvia, ya que al hidratarse genera mucílago, que le sirve de protección a la tierra, evita su evaporación y la mantiene hidratada, por este motivo requiere de una cantidad menor de agua que otros cultivos, como la avena o el maíz.

Luego de tres meses, los académicos cortan la planta y la dejan henificar en la parcela. Cuando está seca la muelen y obtienen sólidos granulares de diferentes tamaños para así dar origen a la chía forrajera. Con un mes adicional de maduración en la propia espiga logran la chía grano, separan el aceite y el mucílago a fin de aprovechar integralmente la planta y no generar ningún subproducto.

Beneficios, innovaciones y aplicaciones

La *Salvia Hispánica L.* tiene una importante cantidad de nutrientes, contiene proteínas de rápida digestión, ácidos grasos insaturados omega-3 (ω -3) y omega-6 (ω -6) que favorecen al sistema cardiovascular y circulatorio. Proporciona los nueve aminoácidos esenciales, cuenta con diferentes minerales (calcio, hierro, fósforo, cobre, magnesio, zinc y boro) y un alto contenido de fibra soluble, la cual acelera y prolonga la sensación de saciedad y mejora el tracto digestivo.

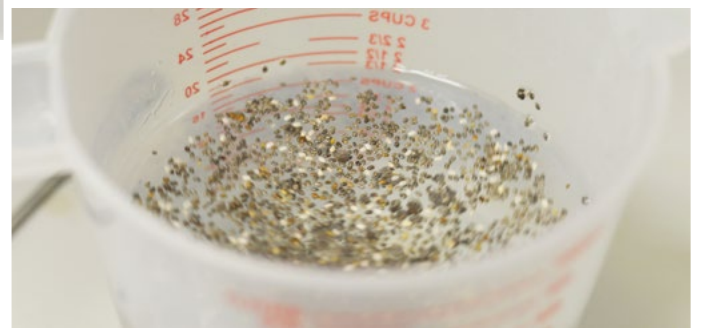

También posee un bajo contenido glucémico, por lo que es un alimento idóneo para controlar los niveles de azúcar. Asimismo, contiene antioxidantes que brindan beneficios tanto para el sistema inmunológico como para su conservación, ya que la mantiene fresca y comestible, condiciones que alargan su vida de anaquel.

Con la finalidad de aprovechar estas propiedades los investigadores realizan diferentes aplicaciones partiendo del mucílago, un hidrocoloide que se forma al hidratar las núculas (parte externa de la chía). Para obtenerlo, los universitarios se enfrentan a un inconveniente, ya que al separarlo se adhiere completamente, por lo que es común romperlo y contaminarlo.

Para evitar esta complicación, la doctora Elsa Gutiérrez desarrolló un método de separación mecánico usando dos centrifugas (una de canasta y otra de discos). Con esta innovación el proceso es más rápido y eficiente, "esto es primordial, porque si la chía se rompe con temperaturas muy elevadas se liberan los ácidos grasos, ocasionando un aroma y sabor a pescado que contaminan al mucílago", explicó la académica.

La importancia de su metodología es que en la mayor parte de la literatura publicada la separación es hecha con diferentes temperaturas, incluso con un reporte de



mayor rendimiento, aunque sacrificando estas cualidades primordiales para la industria alimentaria. En virtud de los óptimos resultados, en los primeros meses de este año lograron el otorgamiento de la patente de esta metodología, “reducimos costos, aumentamos la eficiencia y logramos un producto con mayor pureza”.

Colaboraciones y metas de la investigación

En esta línea de investigación participa el doctor Alejandro Heredia Barbero, investigador del Instituto de Ciencias Nucleares UNAM, quien da un tratamiento a las plantas a base de rayos gamma y ultravioleta, con el que modifica la genética y busca obtener mayores concentraciones de mucílago.

Con este mismo fin, el doctor Sánchez Millán estudia diferentes enriquecimientos de los suelos para estresar a la planta y encontrar la condición más óptima para mejorar el rendimiento. Además, continúa con la innovación e implementación de tecnologías para el monitoreo de las parcelas. Adicionalmente, planea ampliar la variedad de cultivos e introducir la chía blanca.

Otro de los proyectos del grupo de trabajo es hacer recubrimientos para granos de maíz y trigo en los que incluirán antimicóticos y antimicrobianos, para evitar daños por condiciones climáticas o plagas y prolongar su vida de anaquel.

De igual forma, realizarán colaboraciones con médicos veterinarios para evaluar el contenido nutricional de los pellets en las diferentes especies animales y así corroborar sus beneficios. “En el caso de las vacas queremos

comprobar que al consumir este alimento la leche se enriquecerá de manera natural”, agregó la investigadora. Su apuesta consiste en ser una alternativa para que la FES Cuautitlán reduzca el gasto en la alimentación del ganado y produzca la mayor parte, al mismo tiempo que lanza al mercado un producto de calidad.

Aplicaciones desarrolladas por los investigadores

Industria Alimentaria

Aditivos

- Yogurt (estabilizante y emulsificante)
- Productos congelados (estabilizante)
- Tortilla (proporciona fuerza mecánica a la masa)
- Salchichas (aumenta viscosidad)

Ingrediente

- Té desinflamatorio
- Pan
- Galletas
- Cereal
- Botanas

Películas comestibles

- Popotes
- Envases para café, sustituto de leche
- Películas bucales

Recubrimientos

- Frutas alarga su vida útil y evitar oscurecimiento
- Granos de maíz y de trigo para alargar su vida de anaquel

Farmacia

- Parches cutáneos
- Supositorios
- Óvulos

Cosmética

- Shampoo, estabilizante

Alimento para animales

- Pellets para diferentes especies (vaca, conejo, peces, rata, tortuga, cabra y borrego) **C**

Presentan

1ª EXPOSICIÓN DE ANATOMÍA VETERINARIA

5 al 8 de septiembre de 2023

Sala de Exposiciones *Alas de Libertad*,
Edificio de Extensión Universitaria, Campo Cuatro

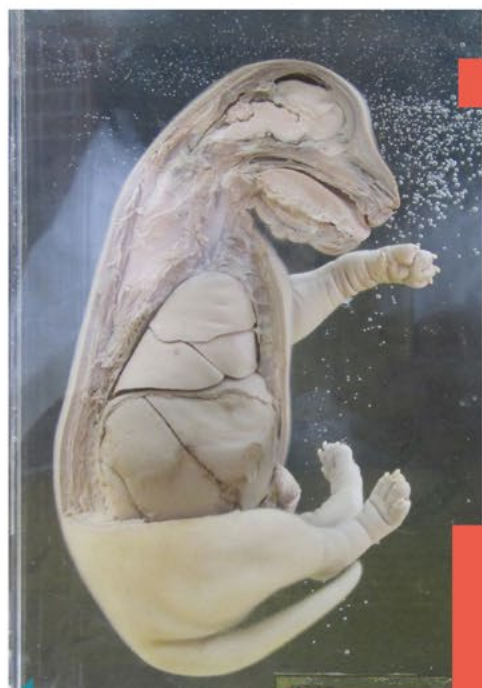

Organizadores

MVZ. Ma Reyes Pichardo Molinero
Dra. Samantha Jardon Xicotencatl
Dr. Carlos Gerardo García Tovar
Dr. Misael Rubén Oliver González
Dr. Carlos Ignacio Soto Zarate
M en MVZ. Sonia Torres Patiño
M en C. Nelly Tovar Betancourt

UNAM
La Universidad
de la Nación



Informes

reypicmol@cuautitlan.unam.mx

doctora.jardon@cuautitlan.unam.mx



CBT Huehuetoca nombra “Dra. Susana Elisa Mendoza” a su laboratorio multidisciplinario

Martha Guadalupe Díaz López

En agradecimiento por sus aportaciones al Centro de Bachillerato Tecnológico (CBT) “Jaime Keller Torres” Huehuetoca y como un reconocimiento a su destacada labor en la investigación, autoridades de esta institución educativa develaron una placa que da nombre al Laboratorio Multidisciplinario “Dra. Susana Elisa Mendoza Elvira”, en honor a la secretaria de Posgrado e Investigación de la Facultad.

Al inicio de la ceremonia, la maestra María del Carmen Jiménez Aldope, directora del CBT, relató que en el 2000 su escuela estaba localizada en otro sitio y que ahí uno de sus laboratorios tuvo el nombre de la doctora Susana Mendoza. Al reubicar las instalaciones de la escuela “decidimos traernos dos grandes elementos: el nombre de la institución y la idea de renovar el reconocimiento a la investigadora”, precisó.

La funcionaria explicó que este homenaje se debió a que en aquella época la universitaria gestionó diversas donaciones, impartió conferencias y colaboró como asesora en



diversas tesis. Por el impacto positivo de sus acciones las autoridades del CBT la consideran un modelo a seguir, pues toda su trayectoria la ha dedicado a la investigación y al fomento de la ciencia, “doctora Susy, como la llaman de cariño, en esta escuela se le aprecia, se le admira y las puertas siempre estarán abiertas para usted”, aseveró la maestra Jiménez.

Distinciones de la doctora Susana Elisa Mendoza Elvira

- Medalla "Gabino Barreda" en la maestría
- Mención Honorífica en el doctorado
- Primer lugar de la medalla "Gustavo Baz Prada" de Servicio Social, en el área de Investigación
- Primer lugar al trabajo científico de CANIPET
- Premio "Jabalí plateado" por trayectoria profesional 2006, de la Asociación de Médicos Veterinarios Especialistas en Cerdos (AMVEC), Estado de México
- Premio "Jabalí dorado" por trayectoria profesional en el área de cerdos 2007
- Premio AMVEC por Investigación Nacional en 2008
- Presea Sor Juana Inés de la Cruz en 2009
- Premio de la Cámara Nacional de la Industria Farmacéutica (CANIFARMA) "Dr. Alfredo Téllez Girón", 2011-2012

Al tomar el micrófono, la homenajeadada mostró su emoción de recibir esta distinción y reconoció sentirse afortunada de estar ahí 23 años después y admitió que la placa debería de llevar muchos nombres, uno de ellos el del doctor José Abel Ciprián Carrasco. "Me abrió la puertas para trabajar a la par con él, jamás me escondió algún conocimiento ni me trató diferente por ser mujer".



Además, agradeció el apoyo de su familia y amigos, como el doctor David Trujillo Ceballos, quien gestionó la distinción en ambas ocasiones.

Más adelante, el ingeniero Alfredo Alvarez Cárdenas, secretario de Planeación y Vinculación Institucional, mencionó que el doctor David Quintanar Guerrero, director de la FES Cuautitlán, se siente muy orgulloso de que miembros de la Facultad reciban este tipo de condecoraciones, "agradecemos que sean partícipes de este noble reconocimiento a nuestra querida Susy. Nosotros nos sentimos en casa al escuchar el nombre de Jaime Keller Torres, todos tenemos muy buenos recuerdos de su administración y su legado", concluyó.

Entre aplausos, la doctora Susana Mendoza develó la placa que vuelve a dar su nombre al Laboratorio Multidisciplinario del CBT. **C**

CBT San Andrés Jaltenco nombra “Dr. José de Jesús Olmos” a uno de sus laboratorios

María Dolores Elizondo Alvarado



Uno de los principios que caracteriza a la FES Cuautitlán es servir a la nación mediante un compromiso social en permanente transformación. Regida por esa premisa ha creado vínculos en favor de la educación con instituciones como el Centro de Bachillerato Tecnológico (CBT) “Dr. Carlos Graef Fernández”, San Andrés Jaltenco, donde recientemente nombraron uno de sus laboratorios “Dr. José de Jesús Olmos Espejel”, en honor al académico de la Facultad.

La historia se remonta siete años atrás, cuando el docente recibió por primera vez a estudiantes del CBT para la realización de sus estadías profesionales, pues de acuerdo con la doctora Nohemí Sánchez Barrera, docente del CBT, el compromiso, profesionalismo y la sencillez del profesor han sido elementos decisivos para el progreso de esta escuela.

Por su parte, el homenajeadó manifestó sentirse satisfecho con su colaboración y muy honrado con el reconocimiento a su labor, pues, aunque fue complicado organizarse y conjuntar todas sus actividades, subrayó que esta experiencia le mostró una visión diferente sobre el tipo de profesor que quiere ser.

Afirmó que el ejemplo que quiere dar a sus estudiantes no se limita a ser un buen investigador o académico, ya que busca fomentar en ellos la responsabilidad y la retribución social.



“Me interesa que mis enseñanzas vayan más allá del pizarrón y el laboratorio, creo que la Universidad y la FES Cuautitlán son tan grandes que podemos extender nuestros saberes a alumnos que no están matriculados con nosotros”.

Dr. José de Jesús Olmos

Dentro de sus tareas, el universitario participa activamente en este CBT ofreciendo asesorías, conferencias y recientemente impartió junto con sus servidores sociales un curso teórico-práctico de espectrofotometría, el cual nació como una iniciativa para obtener recursos extraordinarios para equipar los laboratorios de dicho colegio. Por su parte, la doctora Miriam Aide Castillo Rodríguez, jefa de la Sección de Química Analítica, intervino para que el curso se llevará a cabo con éxito, facilitando el préstamo de equipo de laboratorio de la Facultad y agilizando los trámites pertinentes.

Gracias a esta propuesta 120 alumnos tuvieron un acercamiento con la Química y esta escuela pudo adquirir un potenciómetro con electrodo combinado de vidrio portátil, disoluciones de calibrado para electrodo, pipetas de transferencia de plástico, soportes universales con



pinzas para bureta, parrillas para agitación magnéticas y calentamiento, espectrofotómetro de haz simple, agitadores vórtex, vasos de precipitado, gradillas de plástico, centrífuga clínica y una balanza digital semi-analítica.

Por todo esto, el doctor Olmos se ha ganado el respeto y la admiración de alumnos, padres de familia y autoridades de dicha entidad académica, quienes decidieron rendir un homenaje al docente de la FES Cuautitlán a través de esta acción, con la cual también refrendaron los 17 años de vinculación con la primera multidisciplinaria. **C**





EDUCACIÓN CONTINUA OFERTA EDUCATIVA 2023

CURSO INTERNACIONAL TEÓRICO PRÁCTICO "TEMAS SELECTOS DE CLÍNICA Y CIRUGÍA EN BOVINOS"

INVITADO ESPECIAL: DR. OSCAR PERUSIA

Del 19 al 20 de septiembre de 2023
Martes y miércoles de 09:00 a 18:00 horas



CURSO EN LÍNEA "HUERTOS, MUROS Y AZOTEAS PRODUCTIVAS"

Del 30 de septiembre al
28 de octubre de 2023
Sábados de 9:00 a 14:00 horas



TALLER PRESENCIAL "APOYO A LA TITULACIÓN POR TRABAJO O PRÁCTICA PROFESIONAL"

Del 23 de septiembre al
28 de octubre de 2023
Sábados de 8:30 a 14:30 horas



TALLER PRESENCIAL "NÓMINAS"

Del 23 de septiembre al
14 de octubre de 2023
Sábados de 8:00 a 15:00 horas



Educación Continua FESC, Campo 4

Edificio de gobierno, planta baja
55 5623 1877 // 55 5623 1907
control.educon4@gmail.com
info.dec@cuautitlan.unam.mx

¡Contáctanos!



María Dolores Elizondo Alvarado

Presidida por la ingeniera Dulce María Oliver Hernández, responsable del Departamento de Certificación, se llevó a cabo una “Reunión de Revisión de la Dirección” en la Sala de juntas, donde se presentaron los resultados del Sistema de Gestión de Calidad (SGC) correspondientes al semestre 2023-1, en cumplimiento al requisito 9.3 del estándar internacional ISO 9001:2015.

Al encuentro acudió el doctor Benjamín Velasco Bejarano, secretario General en representación del doctor David Quintanar Guerrero, director de la Facultad, quien estuvo acompañado de los responsables de las diferentes Secretarías que comprenden la institución, a fin de verificar la conveniencia, adecuación y eficacia de los resultados presentados, así como definir los cambios oportunos para prevenir, corregir y mejorar los alcances de la organización.

Para comenzar, la ingeniera Oliver recordó que la FES Cuautitlán cuenta con cuatro servicios certificados: “Servicio Enseñanza Experimental en el Nivel Licenciatura”, “Servicio Formación de Recursos Humanos en los Laboratorios de Investigación”, “Servicio de Apoyo a la Docencia Agropecuaria” y “Servicio de Apoyo a la Docencia en la Gestión de Prácticas de Campo”.

Luego, habló sobre la implementación de una matriz para el análisis FODA (Fortalezas, Oportunidades, Debilidades y Amenazas) en todos los Departamentos que conforman el SGC, debido a la utilidad de esta herramienta para valorar las áreas internas (fortalezas y debilidades) y externas (oportunidades y amenazas). En cuanto a la documentación del procedimiento general, explicó que la información se ha vertido en un 50%.

Por otra parte, explicó que en el proceso de enseñanza experimental se recibieron 1,185 alumnos en todos los laboratorios certificados, incrementando el porcentaje un 17.4% respecto al semestre anterior. “Es importante resaltar que el SGC atiende el 67% de la población que tenemos dentro de la Facultad”, aseveró.

Otro punto relevante fue la organización de un curso intersemestral dirigido por la Dirección General de Asuntos del Personal Académico (DGAPA), de “Aplicación a la Norma ISO 10004 para estudio y satisfacción al cliente”, al cual asistieron 38 académicos de las FES Acatlán, Aragón y Cuautitlán.



Presentan los resultados del SGC 2023-1

De igual forma, señaló que entre los cambios planeados para mejorar e implementar se consideraron modificaciones puntuales al informe de calidad que permitan destacar información concreta, el cual ya se trabajó en Ingeniería Agrícola, Ingeniería y Tecnología, así como en las áreas Químicas, Pecuarías y próximamente el Centro de Enseñanza Agropecuaria (CEA).

Entre los logros se recalcó que la multidisciplinaria mantiene el liderazgo en la certificación ISO 9001:2015, integró ocho académicos al padrón de auditores, organizó 11 actividades que contaron con una asistencia de 179 universitarios y dos cursos intersemestrales con la presencia de 136 participantes. **C**

Talleres culturales: una gran diversidad artística

Sandra Yazmín Sánchez Olvera
María Dolores Elizondo Alvarado

Con el término del semestre muchas de las actividades cerraron telones. Éste fue el caso del Departamento de Difusión Cultural que presentó la "Muestra de Talleres Culturales", un espectáculo objetivado principalmente en exponer gran parte de los productos artísticos elaborados a lo largo del semestre 2023-2.

En la Explanada Central de los Campos Uno y Cuatro, la profesora Magdalena Copca Santana, responsable de Enseñanza Artística, dio la primera llamada para reunir a los universitarios en este punto de encuentro, donde alumnos del profesor Luis Alberto Alvarado Azpeitia, responsable de los Talleres de Canto y Coro, inauguraron la presentación con los temas "Toda una vida", "Dile adiós" y "Can't Help Falling in Love".

Después tocó el turno del profesor Daniel Díaz Espargo, titular del Taller de Piano, quien subió al entarimado para ofrecer al público algunos detalles de las composiciones que ejecutaron sus estudiantes aquella tarde. En el caso del "Bach Minuet", comentó que es una danza cortesana proveniente de Francia, la cual está catalogada como una pieza barroca.

Los que continuaron con la exhibición fueron los integrantes del Taller de Coro, quienes interpretaron un variado repertorio internacional, que mostró la riqueza de las canciones latinoamericanas, con temas como "Cachimbo", "Cuando México canta" y "Piel canela", entre otras. Este episodio derivó en un despliegue de ánimo, ya que los asistentes entusiasmados ovacionaron cada una de las obras.

Por su parte, el Taller de Teatro, liderado por la profesora Copca, realizó una serie de ejercicios utilizando la mímica para recrear situaciones cotidianas, como el enamoramiento, las rupturas amorosas y algunos juegos infantiles. De acuerdo con lo narrado, estos episodios "se concibieron en la imaginación de cada uno de los integrantes de la agrupación".

Como parte de las artes escénicas, siguió el Taller de Expresión corporal, dirigido por la profesora Vaely Coronel. En este número, se demostró una fusión de movimientos que sirvieron de lenguaje para comunicar distintas emociones: soledad, tristeza, desesperanza y dolor, mismos que se acompañaron de música para acentuar cada estado anímico.

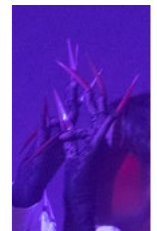
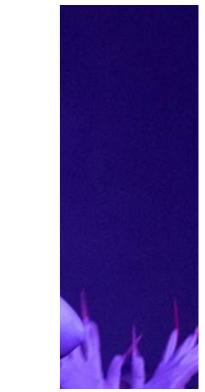
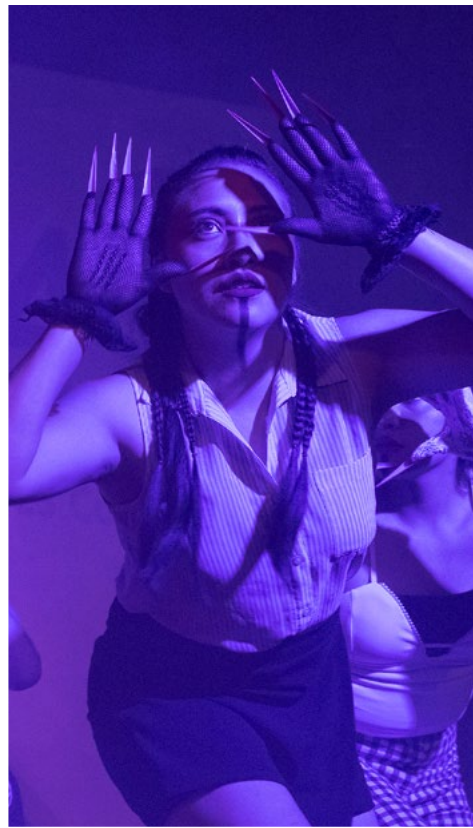
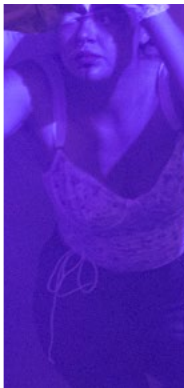

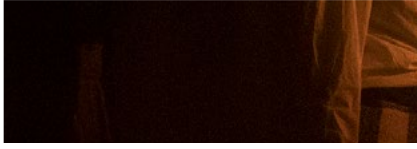

Enseguida, al ritmo de salsa, cumbia, bachata, quebradita y banda, los miembros del Taller de Baile de Salón, dirigido por la profesora Concepción Cervantes Bernal, levantaron la energía con un despliegue de diferentes coreografías en pareja y conjunto, como una “Rueda casino”.

Luego, un dueto del nivel principiante del Taller de Violín, encabezado por la profesora Monserrat Silva García, tomó el escenario para ejecutar la “Obertura de Guillermo Tell”, de Rossini. Posteriormente se dio paso a una presentación en la que colaboró una alumna del Taller de Danza Contemporánea y Arte del Cuerpo, dirigido por el profesor Héctor Eduardo Tovar Cano; en ésta el violín ejecutó la pieza “Canción infantil de otro verano”, que formó parte del *soundtrack* de la cinta “Amelie”.

En este mismo espacio también se montó una exposición del Taller de Fotografía, impartido por el maestro Óscar Arzate Cabrera, quien junto con sus alumnos exhibió una serie de imágenes producidas durante las clases, en ésta destacaron paisajes de la Facultad, animales del Centro de Enseñanza Agropecuaria y algunos autorretratos.

De manera virtual, las profesoras Blanca Estela Varela Flores y Saraí Montes Recinas, titulares de los Talleres de Artes Plásticas y Pintura, así como Cerámica, respectivamente, dieron muestra de las obras que sus alumnos han creado en estos espacios. En ésta se apreciaron diversas técnicas de sello, gráficas y dibujo, como lápiz, carboncillo y acuarela, entre otros.

En su intervención, la profesora Montes invitó a la comunidad a integrarse a su taller que tiene como objetivo crear piezas escultóricas a partir de arcillas, con las cuales se pretende desarrollar un lenguaje fundamentado en el espacio, la forma y el movimiento. De este modo, expuso algunos

trabajos de los universitarios, entre los que se dejaron ver rostros, manos, esferas, animales y otras figuras abstractas.

Adicionalmente, se llevaron a cabo exhibiciones unitarias que constataron la gran diversidad artística de la Facultad. El Taller de Guitarra, encabezado por el profesor Fermín Guerra Rivera, presentó un recital en el Auditorio “Dr. Jaime Keller Torres”, donde los músicos se dieron cita para interpretar obras clásicas, como “Invierno”, que forma parte de “Las Cuatro Estaciones”, de Antonio Vivaldi y “Tierra mestiza”, de Gerardo Tamez, la cual fue ejecutada en conjunto.

En el Taller de Danza Contemporánea y Arte del Cuerpo, el profesor Tovar Cano, mostró “Cruel”, un crudo espectáculo que giró en torno a los feminicidios en México. En éste, las universitarias denunciaron un delito que en la actualidad se desvanece ante la impunidad y una cultura en la que aún prevalece el machismo y la inequidad de género.

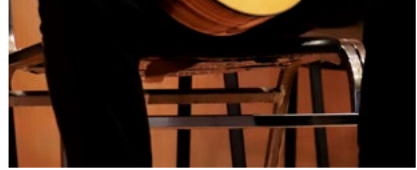

Para recrear esta atmósfera se valieron de una iluminación dura, con colores que variaron entre el rojo, el morado y el magenta, así como el espesor de un humo que abonó a la generación de un ambiente en constante tensión, en el cual un grupo de bailarinas deambuló como en un *loop*, hasta desaparecer una por una.

En tanto, el Taller de Danza Regional de Campo Cuatro, dirigido por el profesor Fernando Urbina López, llevó a cabo un colorido espectáculo, en el que el folclor, la energía y la alegría fueron los protagonistas. En el Auditorio de Extensión Universitaria la agrupación comenzó la gala con las coreografías clásicas del Estado de Veracruz: "La Bruja", "El Tilingo Lingo" y "La Bamba", que fueron aplaudidas por un recinto casi repleto.

Así, siguió un recorrido por los bailes más emblemáticos de Morelia y Jalisco, como "El son del toro" y "El jarabe tapatío", respectivamente, en los que los espectaculares vestuarios: faldas, olanes, botines, corbatas de moño, sombreros y chaparreras, lucieron con gran esplendor.

La jornada terminó con los alumnos de la profesora Sandra Alvarado Fernández, quien encabeza los Talleres de Creación Literaria y Oratoria. En el Forobús presentaron "La libertad de ser", una actividad para conmemorar el Día Internacional del Orgullo LGBT+.

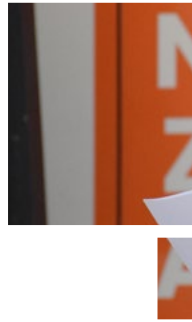

En sus participaciones, los universitarios leyeron textos de su autoría en los que narraron distintas situaciones para visibilizar a esta minoría. Por ejemplo, una de las alumnas contó la historia de dos mujeres que se aman; sin embargo, una de ellas no ha podido declarar abiertamente su homosexualidad, por lo cual su pareja no está dispuesta a seguir con la situación, "acepto que no me tome de la mano y que no sea capaz de besarme en público, pero no que me oculte con su familia", pronunció.

Este relato invitó a reflexionar sobre el temor de saberse diferente, los juicios, el rechazo, la opinión y los secretos profundamente guardados, para enfrentarse a una sociedad conservadora que asegura que lo correcto debe prevalecer por encima de uno mismo. **C**

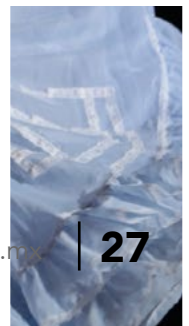
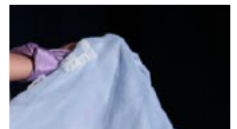
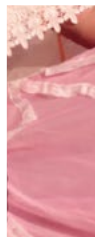
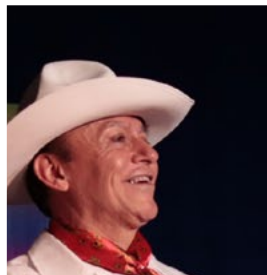
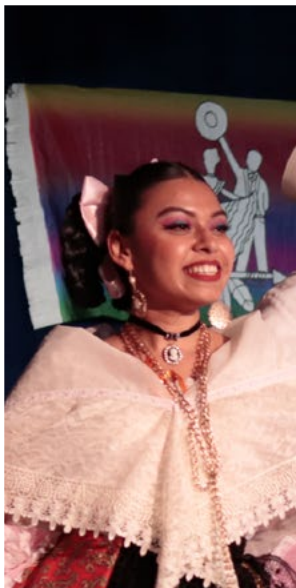

Talleres Culturales de Verano 2023

Taleño a futuro

Del 24 de julio al 11 de agosto
Lunes a jueves de 10:00 a 13:30 horas
Campo Cuatro

***Presentación de la obra de teatro musical
realizada durante el curso:
11 de agosto, 11:00 horas**

Dirigido a

Niños de 6 a 12 años y jóvenes de 13 años a 19 años
Interesados en el aprendizaje integral de las artes

Costo

\$1,800.00 por participante

Incluye los talleres:

Artes plásticas, Canto, Cerámica,
Creación Literaria,
Danza Contemporánea y Arte del Cuerpo,
Fotografía, Piano y Teatro

Informes

Departamento de Difusión Cultural | difusion.cultural@cuautitlan.unam.mx | [f DifusionCulturalFESC](https://www.facebook.com/DifusionCulturalFESC)

